

COPYRIGHT © Hangzhou EZVIZ Software Co., Ltd. TOUS DROITS RÉSERVÉS.

Toutes les informations, notamment les textes, les images et les graphiques sont la propriété de Hangzhou EZVIZ Software Co., Ltd (ci-après « Beans View »). Ce guide d'utilisation (ci-après désigné le « guide ») ne peut être reproduit, modifié, traduit ou distribué, en partie ou en totalité, sans le consentement écrit préalable d'Beans View. Sauf mention contraire, Beans View n'offre aucune garantie, explicite ou implicite, en ce qui concerne ce guide.

À propos de ce manuel

Le manuel fournit des instructions d'utilisation et de gestion du produit. Les images, les tableaux, les figures et toutes les autres informations ci-après ne sont données qu'à titre de description et d'explication. Les informations contenues dans ce manuel sont modifiables sans préavis, en raison d'une mise à jour d'un micrologiciel ou pour d'autres raisons. Veuillez consulter le site Web Beans View (<http://www.beansview.com>) pour obtenir la dernière version.

Révisions

Nouvelle version – décembre 2025

Reconnaissance des marques déposées

™, Beans View™, et d'autres marques de commerce et logos d'Beans View appartiennent à Beans View dans divers pays. Toutes les autres marques et tous les logos mentionnés ci-après appartiennent à leurs propriétaires respectifs.

Mentions légales

DANS LES LIMITES AUTORISÉES PAR LE DROIT EN VIGUEUR, LE PRODUIT DÉCRIT, AVEC SON MATÉRIEL, SON LOGICIEL ET SON MICROLOGICIEL, EST FOURNI « TEL QUEL », AVEC TOUS SES DÉFAUTS ET SES ERREURS, ET Beans View N'OFFRE AUCUNE GARANTIE, EXPLICITE OU IMPLICITE, NOTAMMENT DE QUALITÉ MARCHANDE, DE QUALITÉ SATISFAISANTE, D'ADÉQUATION À UN USAGE PARTICULIER, ET DE NON-VIOLATION DES DROITS D'UN TIERS. Beans View, SES DIRECTEURS, OFFICIERS, EMPLOYÉS OU AGENTS NE POURRONT EN AUCUN CAS ÊTRE TENUS POUR RESPONSABLES DE TOUT DOMMAGE SPÉCIAL, CONSÉCUTIF, ACCIDENTEL OU INDIRECT, Y COMPRIS LES DOMMAGES POUR PERTE DE BÉNÉFICES COMMERCIAUX, INTERRUPTION D'ACTIVITÉ, OUPERTE DE DONNÉES OU DE DOCUMENTATION, EN RELATION AVEC L'UTILISATION DE CE PRODUIT, MÊME SI Beans View A ÉTÉ INFORMÉ DE LA POSSIBILITÉ DE TELS DOMMAGES.

DANS LES LIMITES AUTORISÉES PAR LA LOI EN VIGUEUR, EN AUCUN CAS LA RESPONSABILITÉ TOTALE CUMULÉE D'Beans View NE DÉPASSERA LE PRIX D'ACHAT D'ORIGINE DU PRODUIT.

Beans View N'ASSUME AUCUNE RESPONSABILITÉ POUR LES DOMMAGES CORPORELS OU MATÉRIELS RÉSULTANT D'UNE PANNE DE PRODUIT OU D'UN ARRÊT DE SERVICE CAUSÉ PAR : A) UNE INSTALLATION INCORRECTE OU UNE UTILISATION AUTRE QUE CELLE DEMANDÉE ; B) LA PROTECTION DES INTÉRÊTS NATIONAUX OU PUBLICS ; C) UN CAS DE FORCE MAJEURE ; D) VOUS-MÊME OU UN TIERS, Y COMPRIS, MAIS SANS S'Y LIMITER, L'UTILISATION DE PRODUITS, LOGICIELS, APPLICATIONS ET AUTRES DE TIERS.

EN CE QUI CONCERNE LE PRODUIT AVEC UN ACCÈS À INTERNET, L'UTILISATION DU PRODUIT EST TOTALEMENT À VOS PROPRES RISQUES. Beans View DÉCLINE TOUTE RESPONSABILITÉ EN CAS DE FONCTIONNEMENT ANORMAL, DE FUITE D'INFORMATIONS CONFIDENTIELLES OU D'AUTRES DOMMAGES RÉSULTANT D'UNE CYBER-ATTAQUE, D'UN PIRATAGE, D'UN VIRUS OU DE TOUT AUTRE RISQUE DE SÉCURITÉ SUR INTERNET ; CEPENDANT, Beans View OFFRIRA UNE ASSISTANCE TECHNIQUE RAPIDE EN CAS DE BESOIN. LES LOIS SUR LA SÉCURITÉ ET LA PROTECTION DES DONNÉES VARIENT EN FONCTION DE VOTRE PAYS. VEUILLEZ APPLIQUER TOUTES LES LOIS DE VOTRE PAYS AVANT D'UTILISER CE PRODUIT AFIN DE GARANTIR UN USAGE CONFORME AU REGARD DE LA LOI. Beans View NE SERA PAS TENU POUR RESPONSABLE SI CE PRODUIT EST UTILISÉ À DES FINS ILLÉGITIMES.

EN CAS DE CONFLIT ENTRE LES DISPOSITIONS PRÉCÉDENTES ET LES LOIS EN VIGUEUR, CES DERNIÈRES PRÉVALENT.

Table des matières

Vue d'ensemble	1
1. Contenu de l'emballage	1
2. Notions de base	1
Configuration	2
1. Téléchargez l'application Beans View	2
2. Connectez à l'alimentation.....	3
3. Ajoutez la caméra à Beans View	3
Installation	3
1. Emplacement d'installation	3
2. Installation d'une carte microSD (Facultative).....	4
3. Installer la plaque de montage.....	4
4. Installer la caméra.....	5
Affichez votre appareil	6
1. Vue en direct	6
2. Paramètres.....	7
Questions fréquentes	8
Initiatives sur l'utilisation des produits vidéo	9

Vue d'ensemble

1. Contenu de l'emballage



Caméra (x1)



Adaptateur d'alimentation (x1)



Câble d'alimentation (x1)



OU



- * Gabarit de perçage (x1)
- * Plaque de montage (x1)



Trousse de vis (x1)



Information réglementaire (x1)







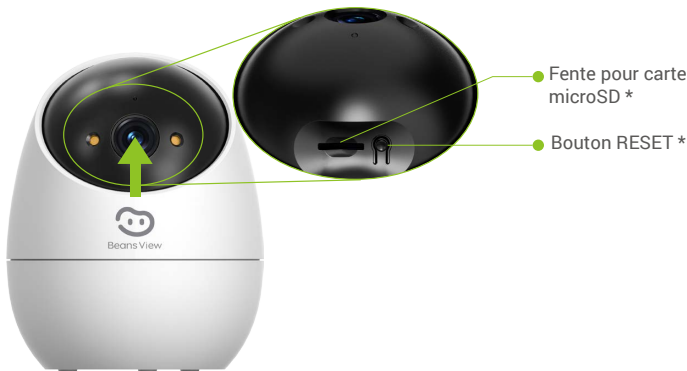

Guide de démarrage rapide (x1)

- L'apparence de l'adaptateur d'alimentation dépend de votre achat réel.
- L'apparence du gabarit de perçage et de la plaque de montage dépend de votre configuration sélectionnée. Ce manuel utilise une combinaison comme exemple pour illustrer le processus d'installation.

2. Notions de base





Nom	Description
Indicateur LED	 Rouge fixe: la caméra est en cours de démarrage.
	 Clignotement lent en rouge: Exception réseau.
	 Clignotement rapide en rouge: Exception de la caméra (p. ex. erreur de carte microSD).
	 Bleu fixe: Vidéo visionnée dans l'application Beans View.
	 Rapide-clignotant Bleu : Caméra prête pour la connexion au réseau.
	 Clignotement lent bleu : La caméra fonctionne correctement.
Fente pour carte microSD	<ul style="list-style-type: none"> • Initialisez la carte dans l'application Beans View avant de l'utiliser. • Compatibilité recommandée : Classe 10, capacité maximale de 512 Go.
Bouton RESET	Lorsque la caméra fonctionne, appuyez sur le bouton et maintenez-le enfoncé pendant 4 secondes pour redémarrer et régler tous les paramètres par défaut.

Configuration

Suivez les étapes pour configurer votre caméra :

1. Téléchargez l'application Beans View et connectez-vous à votre compte de l'application Beans View.
2. Allumez votre caméra.
3. Ajoutez votre caméra à votre compte Beans View.

1. Téléchargez l'application Beans View

1. Connectez votre téléphone mobile à votre réseau Wi-Fi (recommandé).
2. Téléchargez et installez l'application Beans View en cherchant Beans View dans l'App Store ou Google PlayTM.
3. Lancez l'application et créez un compte utilisateur Beans View.

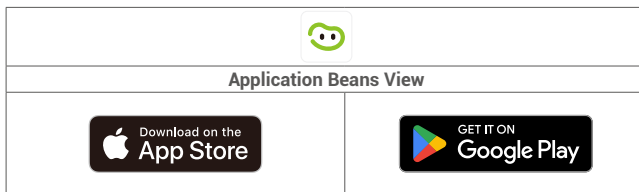

- ❗ Si vous possédez déjà l'application, vérifiez que vous utilisez la dernière version. Pour déterminer si une mise à jour est disponible, accédez à l'App Store et effectuez une recherche avec le mot-clé Beans View.

2. Connectez à l'alimentation

Branchez le câble d'alimentation à la caméra, puis branchez l'adaptateur électrique dans une prise électrique, comme illustré ci-dessous.



- Il est conseillé d'utiliser le câble d'alimentation et l'adaptateur d'alimentation inclus dans l'emballage.
- Pour débrancher de l'alimentation électrique, déconnectez le connecteur d'alimentation de l'appareil.

3. Ajoutez la caméra à Beans View

1. Lorsque l'indicateur LED clignote rapidement bleu, ceci indique que la camera est prête pour la configuration du Wi-Fi.
2. Connectez-vous à votre compte à laide de l'application Beans View.
3. Dans l'écran d'accueil, appuyez sur le bouton « + » situé dans le coin supérieur droit pour accéder à l'interface de numérisation du code QR.
4. Balayez le code QR sur la couverture du Guide de démarrage rapide ou sur le corps de la caméra.



5. Suivez l'assistant de l'application Beans View pour terminer la configuration Wi-Fi et ajouter la caméra à votre compte Beans View.

- Si vous souhaitez changer le Wi-Fi de votre caméra, appuyez sur le bouton RESET et maintenez-le enfoncé pendant 4 secondes, puis répétez les étapes ci-dessus.

Installation

1. Emplacement d'installation

Choisissez un endroit où le champ de vision est dégagé et non obstrué et où le signal sans fil vers l'appareil photo est excellent. Rappelez-vous des conseils suivants :

- Retirez le film protecteur de l'objectif.
- Assurez-vous que le mur est assez solide pour supporter trois fois le poids de la caméra.
- Il est recommandé de régler la sensibilité de détection sur l'application Beans View lors de la sélection de l'emplacement. Il est ainsi possible de vérifier si les mouvements peuvent être détectés là où la caméra soit placée et d'ajuster la sensibilité selon la grosseur et la distance de l'objet détecté.

2. Installation d'une carte microSD (Facultative)

1. Faites tourner la sphère vers le haut jusqu'à ce que vous voyiez la fente de la carte.
2. Insérez une carte microSD (achetée séparément) dans la fente, comme illustré dans la figure ci-dessous.

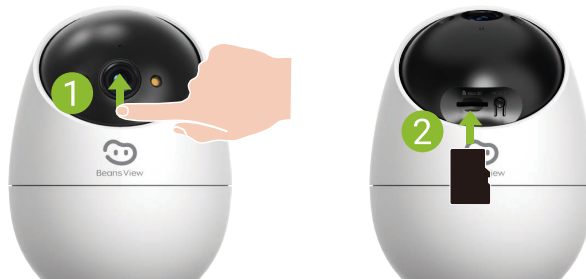

i Après avoir installé la carte microSD, vous devriez initialiser la carte dans l'application Beans View avant de l'utiliser.

3. Dans l'application Beans View, appuyez sur 'Liste des enregistrements' dans l'interface des paramètres de l'appareil pour vérifier l'état de la carte SD.
4. Si l'état de la carte mémoire s'affiche comme Uninitialized, appuyez pour l'initialiser.

i Le statut changera ensuite à Normal et il pourra stocker des vidéos.

3. Installer la plaque de montage

La caméra peut être placée à l'horizontale ou montée au plafond. Prenons le montage au plafond à titre d'exemple.

- i** Assurez-vous que le plafond est assez solide pour prendre en charge trois fois le poids de la caméra.
- Évitez d'installer la caméra dans une zone où beaucoup de lumière brille directement sur l'objectif de la caméra.

1. Placez le gabarit de perçage sur la surface que vous avez choisie pour installer la caméra.
2. (Pour le plafond/mur en ciment uniquement) Percez les trous de vis selon le gabarit et insérez les ancrages.
3. Utilisez des vis métalliques pour fixer la plaque de montage.

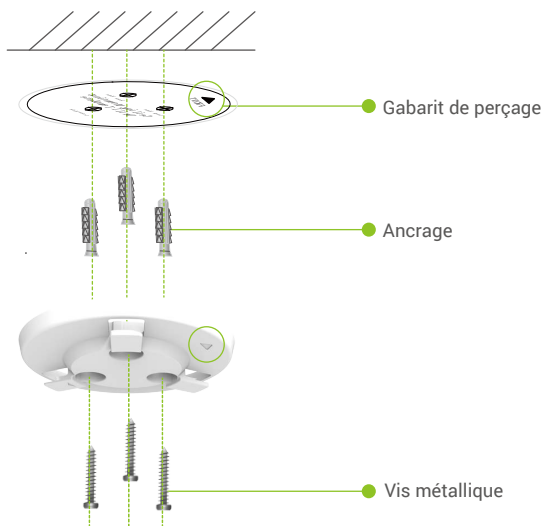

4. Installer la caméra

Montez la caméra sur la plaque de montage et tournez-la dans le sens horaire jusqu'à ce qu'elle soit fixée.



Affichez votre appareil









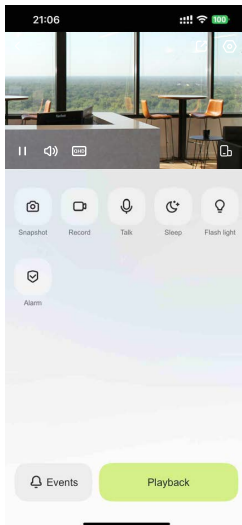



 L'interface de l'application peut changer en raison de la mise à jour. Veuillez vous référer à l'interface actuelle.

1. Vue en direct

Lorsque vous lancez l'application Beans View, la page de l'appareil s'affiche comme indiqué ci-dessous.

Vous pouvez afficher et écouter le direct, prendre des instantanés ou effectuer des enregistrements, et choisir une résolution vidéo au besoin.



icône	Description
	Partager. Partagez votre appareil avec qui vous voulez.
	Paramètres. Afficher ou modifier les paramètres de l'appareil.
	Affichage en plein écran. Appuyez pour profiter d'un affichage plein écran pour votre champ de vision.
	Instantané. Prendre un instantané.
	Enregistrer. Démarrer/arrêter l'enregistrement manuellement.
	PTZ. Faites pivoter la caméra pour obtenir un champ de vision plus large. Préfini de emplacement. Contrôlez le PTZ pour définir le site de surveillance comme des emplacements prédéfinis.
	Projecteur de lumière. Appuyez pour éclairer le champ de vision (éclairage de 3 minutes par défaut).
	Parler. Appuyez sur l'icône, puis suivez les instructions à l'écran pour parler aux personnes se trouvant devant la caméra ou les écouter.
	Mode veille. Touchez pour activer le mode sommeil, la vidéo cessera de s'afficher et la notification d'alarme sera désactivée.
	Définition. Appuyez pour sélectionner une résolution vidéo.
	Marqué. Appuyez pour marquer la position affichée sur l'écran de surveillance actuel.
	Plus. Appuyez pour afficher plus d'icônes.

2. Paramètres

Dans la page des paramètres, vous pouvez régler les paramètres de l'appareil.

Paramètre	Description
Nom	Personnalisez le nom de votre appareil.
Armé/désarmé	<ul style="list-style-type: none">• Armé: Lorsqu'un événement se produit, il sera enregistré dans l'événement de message de l'application.• Désarmé: Lorsqu'un événement se produit, il ne sera pas enregistré dans l'événement de message de l'application.
Détection intelligente	Vous pouvez choisir entre différents types de détection pour votre appareil.
Notification de message	Vous pouvez gérer le message de l'appareil et la notification de l'application Beans View.
Réglages PTZ	Vous pouvez définir les paramètres de PTZ pour votre appareil, comme la calibration de position PTZ et le pré-réglage PTZ ici.
Paramètres de confidentialité	Vous pouvez chiffrer vos vidéos avec un mot de passe de chiffrement et définir un plan de sommeil ici.
Paramètres audio	Vous pouvez configurer les paramètres audio de votre appareil.
Paramètres de l'image	Vous pouvez définir les paramètres d'image pertinents pour votre appareil.
Paramètres d'éclairage	Lorsqu'elle est désactivée, l'indicateur de la caméra est éteint.
Liste des enregistrements	Vous pouvez voir la capacité de la carte microSD, et vous pouvez également activer ou désactiver le service de stockage en nuage ici.
Réglages généraux	
Paramètres du réseau	Vous pouvez voir l'état de la connexion.
Informations sur l'appareil	Vous pouvez voir les informations sur l'appareil ici.
Partager l'appareil	Vous pouvez partager l'appareil avec un membre de votre famille ou un invité.
Service intelligent	
CloudPlay	Vous pouvez vous abonner et gérer le stockage cloud. <ul style="list-style-type: none">•  La fonction n'est disponible que dans certains pays. Veuillez vérifier la disponibilité dans votre pays avant d'acheter.• Le producteur se réserve le droit de faire la dernière explication.
Redémarrez l'appareil	Appuyez pour redémarrer votre appareil.
Supprimer l'appareil	Appuyez pour supprimer l'appareil de l'application Beans View.

Questions fréquentes

Q : L'enregistrement vidéo se poursuivra-t-il si la caméra est hors ligne ?

R : Si la caméra est allumée, mais déconnectée d'Internet, l'enregistrement vidéo sur la carte microSD continuera, mais l'enregistrement dans le nuage s'arrêtera. Si la caméra est hors tension, l'enregistrement est interrompu dans tous les cas.

Q : Que faire si j'oublie mon mot de passe ?

R : Veuillez vous rendre sur la page de connexion de l'application Beans View, tapez sur « Mot de passe oublié » > Saisissez l'adresse électronique ou le numéro de téléphone de votre compte. (Envoyer) > Saisissez le code de vérification > Réinitialisez votre mot de passe.

Q : Pourquoi ne puis-je pas recevoir mon code de vérification ?

- R :
1. Si vous avez enregistré le compte par courriel, veuillez vérifier votre pourriel.
Si vous ne pouvez toujours pas recevoir le code de vérification, vous pourriez avoir un filtre/blocage de mail qui restreint ce courriel, veuillez vérifier auprès de votre fournisseur de courriel.
 2. Si vous avez enregistré un compte par le biais d'un numéro de téléphone mobile, veuillez confirmer si votre téléphone mobile peut recevoir des codes courts SMS ou non.
 3. Si vous n'avez toujours pas reçu le code de vérification, veuillez fournir votre numéro, votre pays, l'heure de la demande au centre d'assistance à l'adresse support@beansview.com ou bien contactez votre équipe d'assistance régionale.

Q : Comment résoudre l'échec de la configuration Wi-Fi?

R : Veuillez vérifier les paramètres suivants :

1. Assurez-vous que votre téléphone mobile soit connecté au Wi-Fi et que le réseau Wi-Fi fonctionne correctement.
2. Vérifiez l'état du réseau :
 - Assurez-vous que votre réseau n'ait pas de pare-feu ou d'autres empêchements.
 - Assurez-vous que le routeur peut distribuer l'adresse IP à votre appareil ou désactivez le paramètre IP statique (DHCP est activé par défaut sur tous les appareils Beans View).
3. Réinitialisez votre caméra; assurez-vous que votre appareil est en mode prêt ou en mode configuration Wi-Fi > puis utilisez l'application Beans View pour configurer le Wi-Fi de l'appareil.

Q : Comment obtenir le code de vérification de l'appareil (6 lettres majuscules) ?

R : Veuillez noter que pour la plupart des appareils Beans View, il existe généralement deux façons d'obtenir le code de vérification de l'appareil à 6 lettres majuscules :

- Pour la plupart des modèles, vous pouvez le trouver sur l'autocollant/l'étiquette de l'appareil Beans View;
- Alternativement, vous pouvez également trouver le code de vérification dans Paramètres de l'appareil > Informations sur l'appareil > Code de vérification.

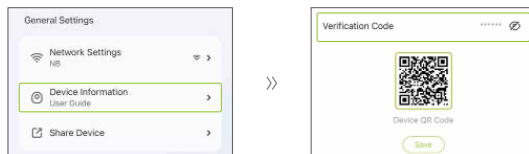

i Pour plus d'informations sur l'appareil, veuillez consulter le site www.beansview.com.

Initiatives sur l'utilisation des produits vidéo

Chers utilisateurs estimés de Beans View,

La technologie est présente dans tous les aspects de notre vie. En tant qu'entreprise technologique avant-gardiste, nous sommes de plus en plus conscients du rôle que joue la technologie pour améliorer l'efficacité et la qualité de notre vie. En même temps, nous sommes également conscients du préjudice potentiel de son utilisation incorrecte. Par exemple, les produits vidéo peuvent enregistrer des images réelles, complètes et claires, et par conséquent ils représentent une grande valeur en ce qui concerne la représentation des faits. Cependant, une distribution, une utilisation et/ou un traitement incorrects des enregistrements vidéo peuvent porter atteinte à la vie privée, aux droits légitimes et aux intérêts d'autrui.

Engagés dans l'innovation de la technologie pour le bien, nous, chez Beans View, plaidons par la présente sincèrement pour que chaque utilisateur utilise les produits vidéo correctement et de manière responsable, afin de créer collectivement un environnement positif dans lequel toutes les pratiques et utilisations connexes respectent les lois et règlements en vigueur, respectent les intérêts et droits des individus et promeuvent la morale sociale.

Voici les initiatives de Beans View que nous apprécierions que vous portiez attention :

1. Chaque individu possède une attente raisonnable en matière de confidentialité, et l'utilisation de produits vidéo ne devrait pas être en conflit avec une telle attente raisonnable. Par conséquent, un avis d'avertissement clarifiant la plage de surveillance doit être affiché de manière raisonnable et efficace lors de l'installation de produits vidéo dans les espaces publics. Pour les zones non publiques, les droits et intérêts des personnes impliquées doivent être évalués avec soin, notamment en installant des produits vidéo uniquement après avoir obtenu le consentement des parties prenantes, et en n'installant pas de produits vidéo hautement invisibles sans le savoir des autres.
2. Les produits vidéo enregistrent objectivement des images des activités réelles dans un temps et un espace spécifiques. Les utilisateurs doivent raisonnablement identifier les personnes et les droits impliqués dans ce domaine à l'avance, afin d'éviter toute violation du droit à l'image, de la vie privée ou d'autres droits légaux d'autrui tout en se protégeant à travers les produits vidéo. Notamment, si vous choisissez d'activer la fonction d'enregistrement audio sur votre caméra, elle capturera les sons, y compris les conversations, dans la portée surveillée. Nous recommandons vivement une évaluation complète des sources sonores potentielles dans la plage de surveillance, afin de bien comprendre la nécessité et la raison avant d'activer la fonction d'enregistrement audio.
3. Les produits vidéo en cours d'utilisation généreront de manière constante des données audio ou visuelles à partir de scènes réelles - incluant éventuellement des informations biométriques telles que des images faciales - en fonction de la sélection des fonctionnalités du produit par l'utilisateur. De telles données peuvent être utilisées ou traitées pour être utilisées. Les produits vidéo ne sont que des outils technologiques qui ne peuvent pas, de manière humaine, respecter les normes légales et morales pour guider l'utilisation légale et appropriée des données. Ce sont les méthodes et les objectifs des personnes qui contrôlent et utilisent les données générées qui font la différence. Par conséquent, les Responsables du traitement des données doivent non seulement respecter rigoureusement les lois et réglementations applicables, mais également respecter pleinement les règles non contraignantes, y compris les conventions internationales, les normes morales, les normes culturelles, l'ordre public et les coutumes locales. De plus, nous devons toujours accorder la priorité à la protection de la vie privée et des droits à l'image, ainsi qu'à d'autres intérêts raisonnables.
4. Les données vidéo générées en permanence par les produits vidéo comportent les droits, valeurs et autres exigences des différentes parties prenantes. Ainsi, il est extrêmement important de garantir la sécurité des données et de protéger les produits contre les intrusions malveillantes. Chaque utilisateur et contrôleur de données doit prendre toutes les mesures raisonnables et nécessaires pour maximiser la sécurité des produits et des données, en évitant les fuites de données, la divulgation inappropriée ou l'utilisation abusive, y compris, mais sans s'y limiter, la mise en place d'un contrôle d'accès, la sélection d'un environnement réseau approprié où les produits vidéo sont connectés, l'établissement et l'optimisation constante de la sécurité du réseau.
5. Les produits vidéo ont largement contribué à renforcer la sécurité de notre société, et nous pensons qu'ils continueront à jouer un rôle positif dans divers aspects de notre vie quotidienne. Toute tentative d'abus de ces produits pour violer les droits de l'homme ou se livrer à des activités illégales contredit l'essence même de la valeur de l'innovation technologique et du développement de produits. Nous encourageons chaque utilisateur à établir ses propres méthodes et règles pour évaluer et surveiller l'utilisation des produits vidéo, afin de garantir que ces produits soient toujours utilisés correctement, avec précaution et bonne volonté.